



SAMKOR
BAUHANDEL



Samkor bietet seinen Geschäftspartnern im Bereich Eisen- und Stahlprodukte, die in allen Lebensbereichen vorhanden sind, mit einem kundenorientierten Arbeitsansatz den Service von höchster Qualität.

Samkor bietet für Flachprodukte Spalten, Längenzuschnitt, Oberflächenschleifen, Laserbearbeitung-Biegen sowie Pipe-Profile, Trapezblech und Firstlieferung für alle Metallrohstoffe an.

Samkor erweitert kontinuierlich sein Produktsortiment, indem es die Bedürfnisse der Branche antizipiert und der sich ständig weiterentwickelnden Technologie folgt. Infolge dieser Entwicklung hat es die Position eines Lieferanten in mehr als 20 Ländern weltweit erreicht.

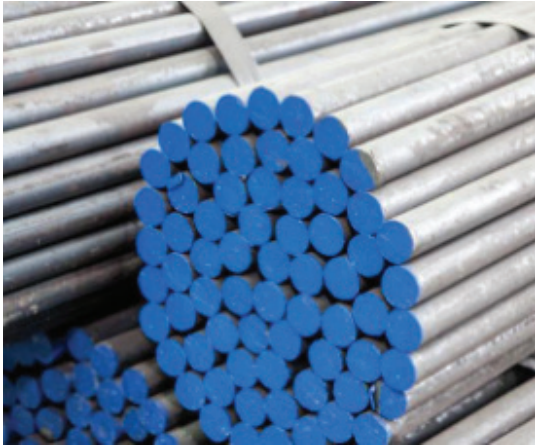

Durchmesser : Von 8.00 bis 60.00

Länge : Standard 12 Meter (Nach Kundenanforderung zwischen 0.60 – 18 Meter möglich)

Verpackung : Standard 2.000 kg pro Paket (Nach Kundenanforderung zwischen 500 kg – 5000 kg möglich)

GLATTE UND GERIPPTA BETONSTAHLDRAGTGRUPPE

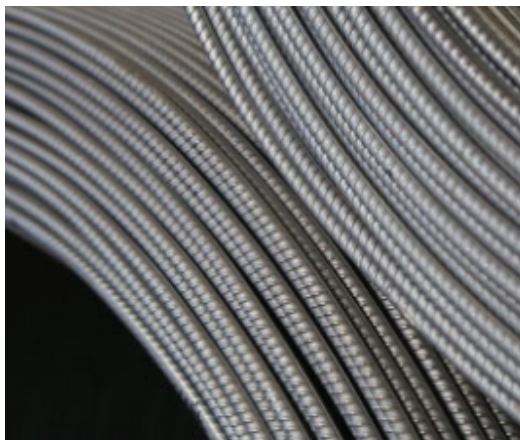

Glatter Durchmesser : Von 5.50 bis 20.00 mm

Gerippter Durchmesser : Von 6.00 bis 16.00 mm

Verpackung : Standard 2.000 kg (Nach Kundenanforderung zwischen 500 kg – 5000 kg möglich)

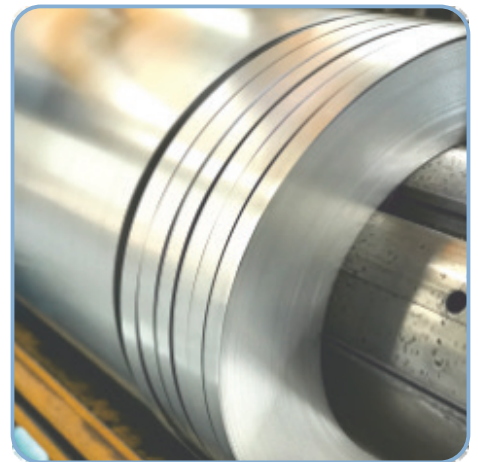
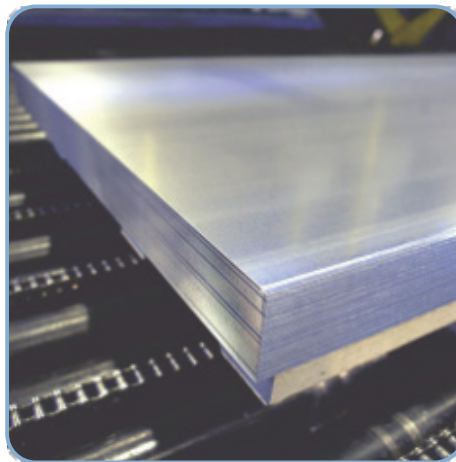
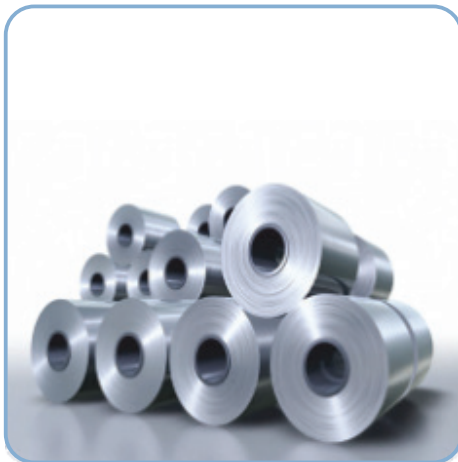

Qualität 304 304L		
	Inhalt	Es ist der Grundtyp von Edelstahl. Es bietet eine hohe Oxidationsbeständigkeit bis 400 °C. Die mechanische Beständigkeit und die Reibungsbeständigkeit sind sehr gut. Es entspricht im kohlenstoffarmen Zustand 304L.
	Anwendungsbereiche	Küchenwaren, Spülen, Haushaltsgeräte, Industrieküchen, chemische und petrochemische Industrie, Lebensmittelindustrie, Automobilindustrie, Wärmetauscher- und Kesselproduktion. 304L Papierindustrie, Molkereiausrüstung, Seifenindustrie, Lederindustrie, chemische Industrie, Ölindustrie, Kesselbau, Wärmetauscher.

Qualität 316 316L		
	Inhalt	Es ist temperaturbeständig bis 600 °C. Die mechanische Bruch- und Schrumpfbeständigkeit ist sehr gut. Aufgrund des enthaltenen Molybdäns ist es beständig gegen Oxidation und Säuren. tSein kohlenstoffarmer Zustand, der temperaturbeständig bis 400 °C ist, ist 316L, und der Titantyp mit hoher Temperatur- und Oxidationsbeständigkeit ist 316Ti.
	Anwendungsbereiche	Chemie, petrochemische Industrie, Dampfkessel, hitzebeständige Wärmetauscher, verschiedene Kesselanwendungen. Die 316L-Gruppe wird in der Molkerei-, Kerntechnik- und Papierindustrie verwendet. Die 316Ti-Gruppe wird in Pumpen- und Kompressorteilen, Kesseln, Öfen und Wärmetauschern verwendet.

Qualität 321		
	Inhalt	Die Korrosionsbeständigkeit wird durch die Zugabe von Titan erhöht. Es ist beständig gegen hohe Temperaturen.
	Anwendungsbereiche	Wärmetauscher, Heizelemente, Abgasrohre, Luftfahrtindustrie, Brauereien, chemische Industrie.

Qualität 430		
	Inhalt	Bietet eine gute Oberflächenoptik. Es kann magnetisiert werden, da es kein Nickel enthält.
	Anwendungsbereiche	Dekorative Anwendungen, glänzende Oberflächenanwendungen.
Qualität 441		
	Inhalt	Es bietet hohe Temperaturbeständigkeit und gute Korrosionsbeständigkeit.
	Anwendungsbereiche	Abgassysteme, Aufzug, Restaurantausstattung, Wärmetauscher und Haushaltsgeräte.
Qualität 200		
	Inhalt	Der Nickelgehalt ist im Vergleich zur 304-Gruppe niedrig. Die 201-Gruppe ist die Gruppe mit dem geringsten Nickelgehalt. Aufgrund des Kupfers in 204CU erzielt sie bessere Ergebnisse in Putzprozessen.
	Anwendungsbereiche	Dekorative Anwendungen, Industrieküche, Aufzug, Lager.

Dicke : 0,10 mm - 4,00 mm
Breite : 10 mm - 1500mm
Länge : According to Customer Request
Oberfläche : No 1 / 2B / BA / SB / N4 / Line

No 1 : HR

2B : Mattes Finish

BA : Blankgeglühtes Finish

SB : Scotch Brite

3N/4N : # 4 Finish



AL-BLOCK



AL-BRAMME

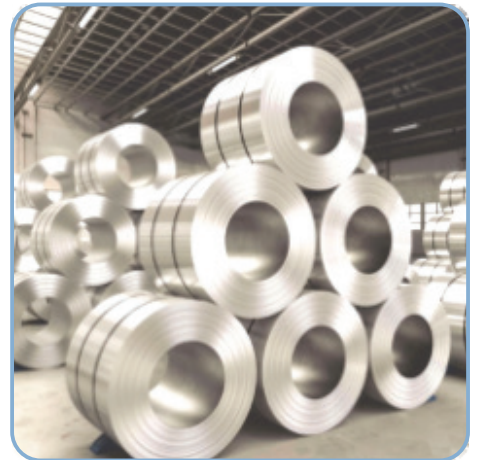

AL-COIL

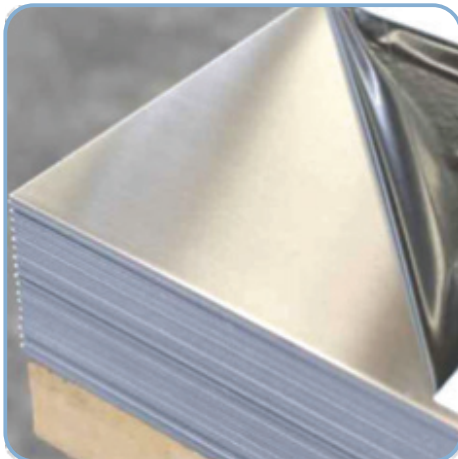

AL-BLECH



AL-SPALTBAND

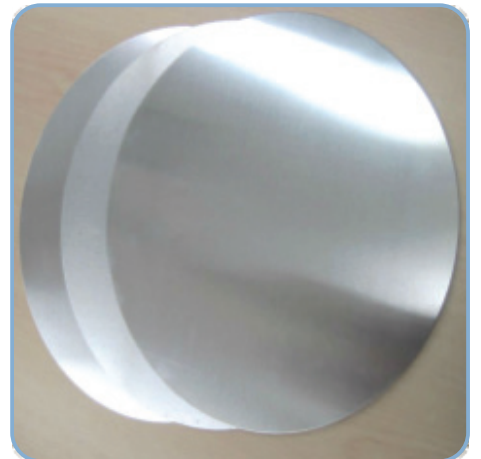

AL-SCHEIBE

Aluminiumlegierungen	Elemente
1XXX	%99 und höher
2XXX	Al-Cu
3XXX	Al-Mn
4XXX	Al-Si
5XXX	Al-Mg
6XXX	Al-Mg-Si
7XXX	Al-Zn
8XXX	Al-Li



HDG-COIL

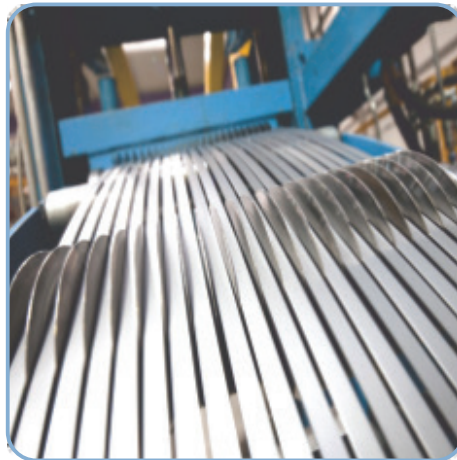

HDG-SPALTBAND

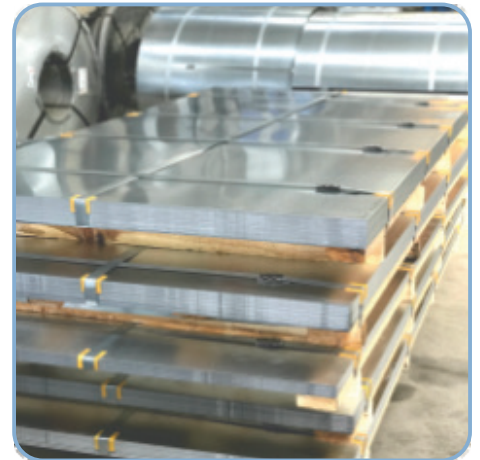

HDG-BLECH

- Dicke : 0,30 mm - 3,00 mm
- Breite : 10 mm - 1500mm
- Länge : According to Customer Request
- Qualität : DX51+Z / DX52+Z / DX53+Z / DX54+Z / DX56+Z
- Zink : Z+60 - Z+275 gr.

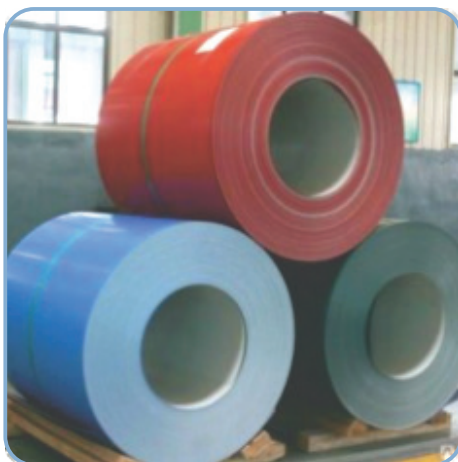

PPGI

- Dicke : 0,25 mm - 2,50 mm
- Breite : 1500mm
- Länge : According to Customer Request
- Qualität : DX51+Z / DX52+Z / DX53+Z / DX54+Z / DX56+Z
- Zink : Z+60 - Z+275 gr.
- Ral Code : According to Customer Request



ROHRPROFILE

Es ist die Form von verzinkten Produkten als Fensterstützblech oder als nicht geschweißtes Strukturprofil. Entsprechend der Kundenanforderung kann die Produktion durch die Herstellung spezieller Formen geplant werden.

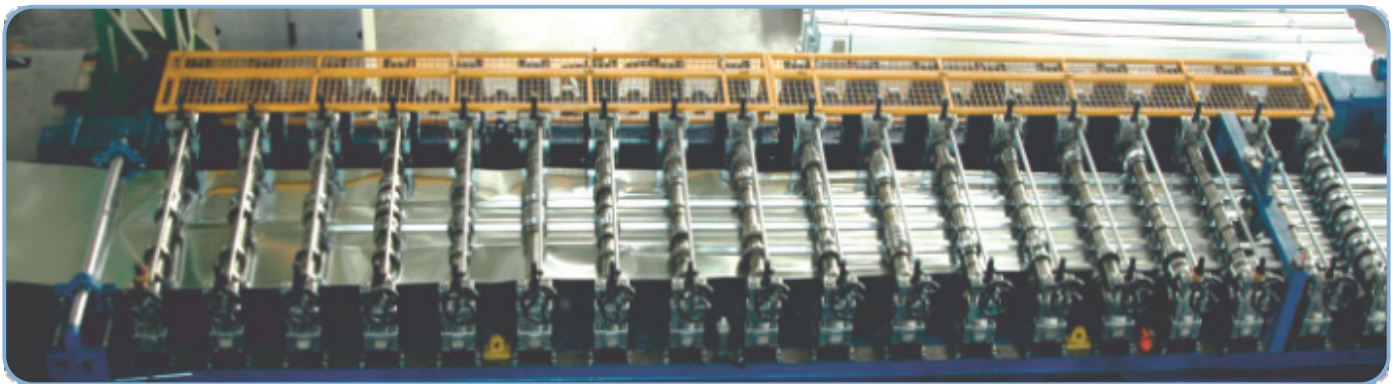

TRAPEZBLECH

Es ist die Form von verzinkten, lackierten oder geprägten Produkten als Trapezblech.

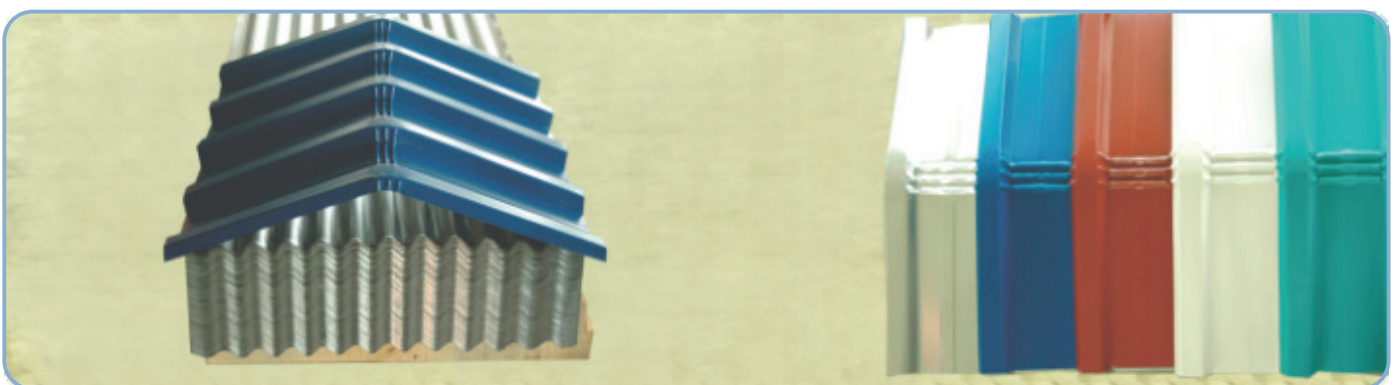

GRAT

Es ist die Form von verzinkten oder lackierten Produkten als trapezförmiger oder gewellter First.

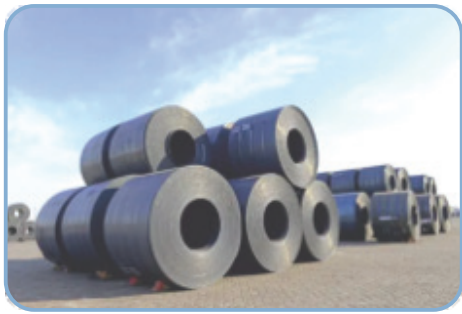

HR-COIL



HR-SPALTBAND

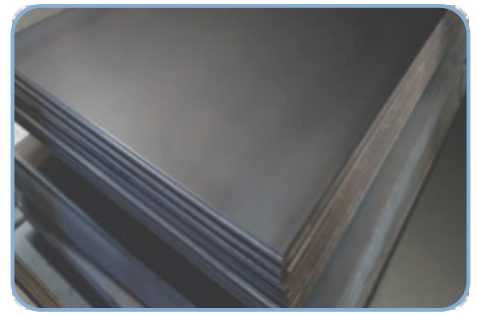

HR-BLECH

Dicke : 1,50 mm - 20,00 mm

Breite : 2500 mm

Länge : According to Customer Request

Qualität : S235JR / S255JR / S355JR / S355J+N



HRP-0 COIL



HRP-0 SPALTBAND

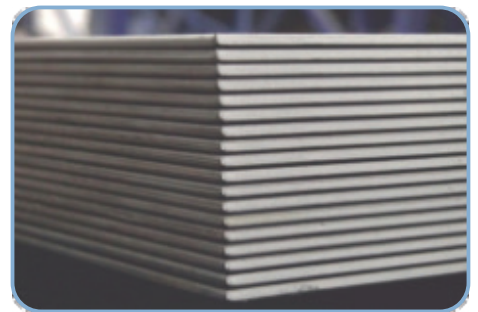

HRP-0 BLECH

Dicke : 1,50 mm - 5,00 mm

Breite : 1500 mm

Länge : According to Customer Request



CR COIL

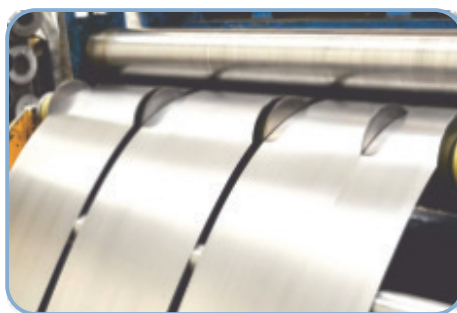

CR SPALTBAND

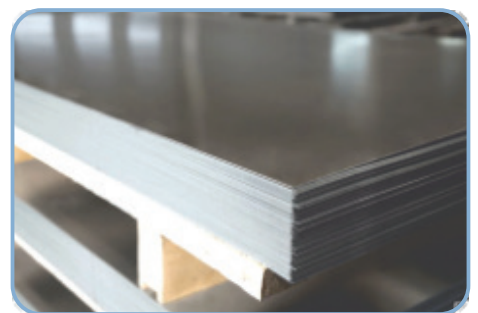

CR BLECH

Dicke : 0,30 mm - 3,00 mm

Breite : 1500 mm

Länge : According to Customer Request

Qualität : DC01 / DC02 / DC03 / DC04 / DCO4EK



PRODUKTE

- Kohlenstoffstähle
- Vergütungsstähle
- Baustähle
- Mikrolegierte Stähle
- Automatenstähle
- Federstähle
- Einsatzstähle
- Nitrierstähle
- Hadfield-Stähle
- Hochtemperaturstähle
- Bor-Stähle
- Wälzlagerstähle
- Martensitische rostfreie Stähle
- Kalt- und Warmarbeitswerkzeuge

Rund



19-50 mm

Quadratisch



50x50 - 400x400

Sechskant



19-80 mm

Flach

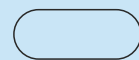

8-60x60-130 mm

Brame



80-200x200-400 mm

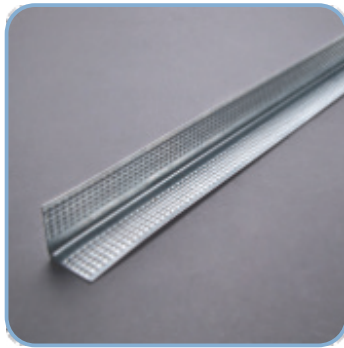

DECKEN-L-PROFIL

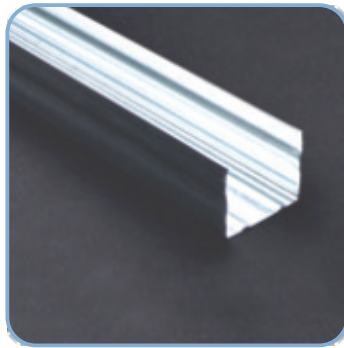

DECKEN-U-PROFIL

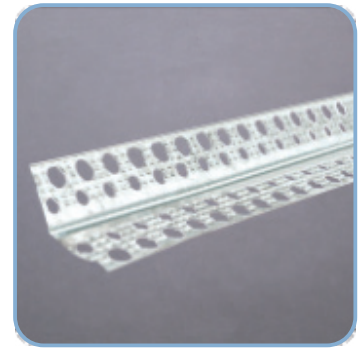

135°-ECKPROFIL MIT LÖCHERN
(AL-HDG)

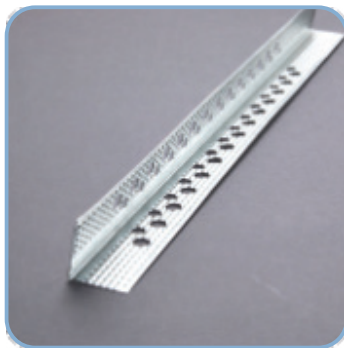

ECKPROFIL MIT LÖCHERN
(AL-HDG)

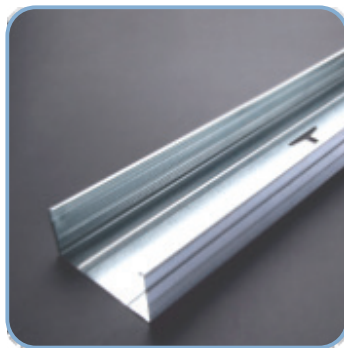

WAND-C-PROFIL

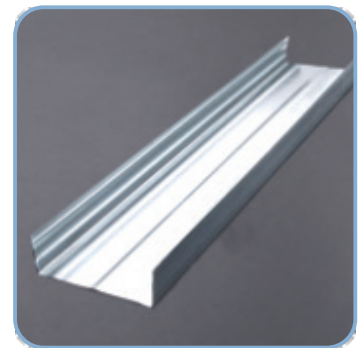

WAND-U-PROFIL

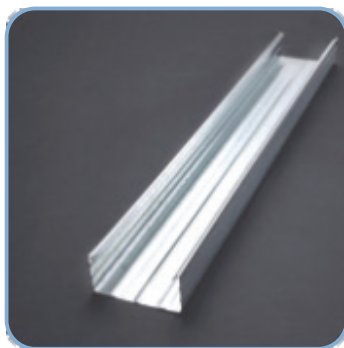

DECKEN-C-PROFIL

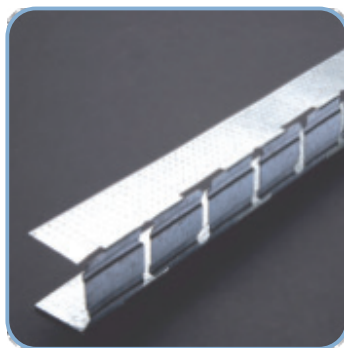

DECKE ALL FORM U-PROFIL

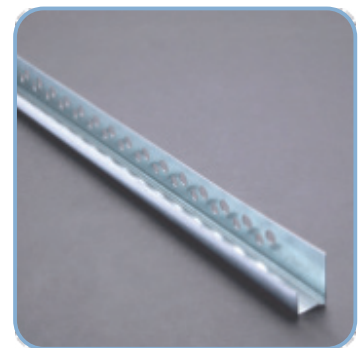

DETAIL-U-PROFIL

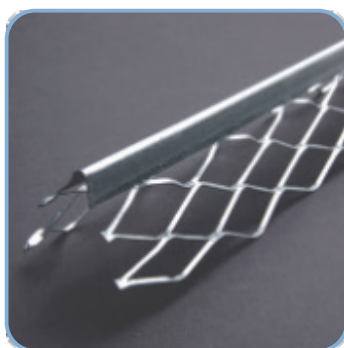

DIAMANTFÖRMIGES ECKPROFIL
(AL-HDG)

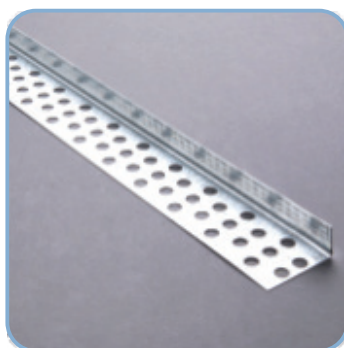

PUTZOVERFLÄCHE

Laserbearbeitung und Biegen in Übereinstimmung mit Kunden- und Projekterwartungen

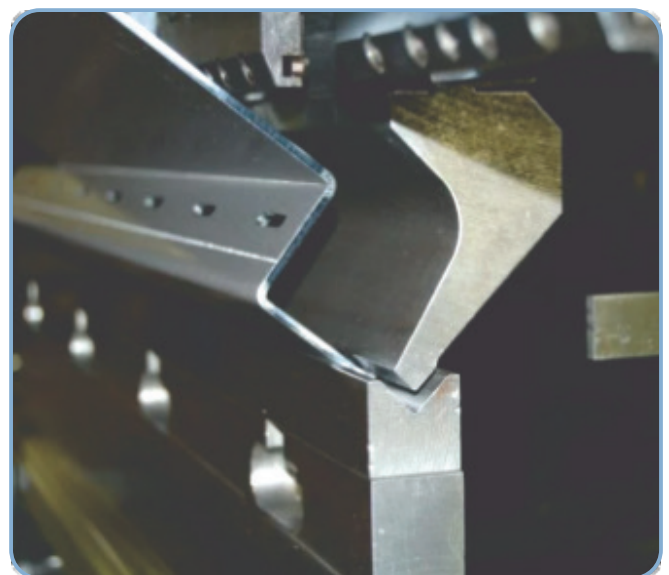
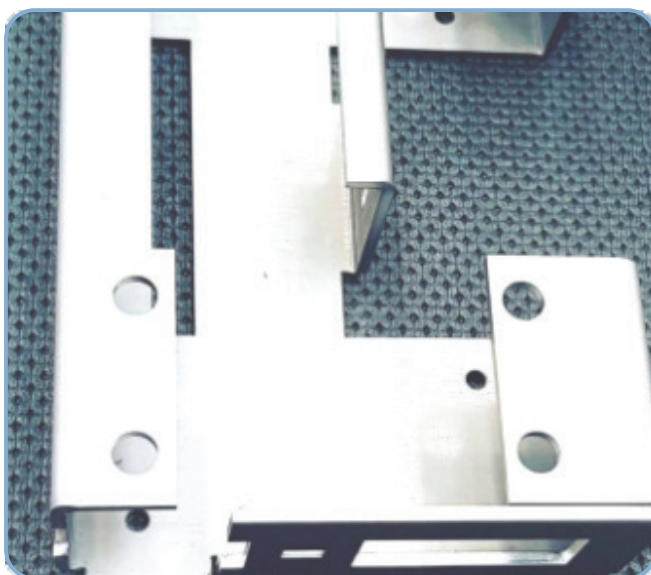
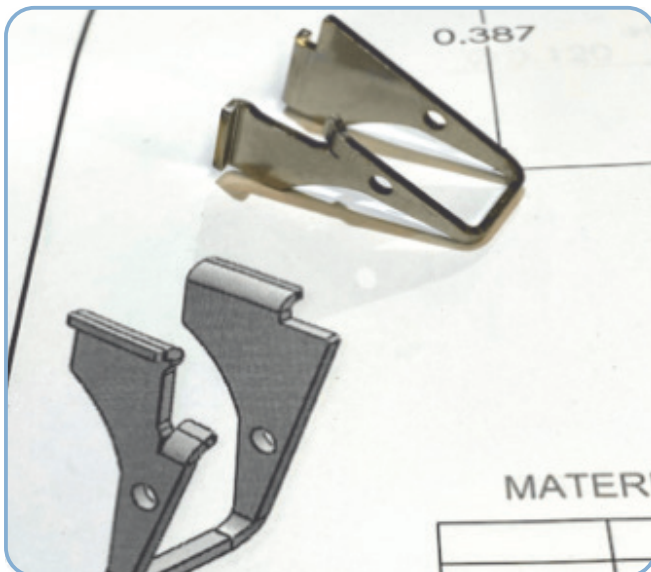
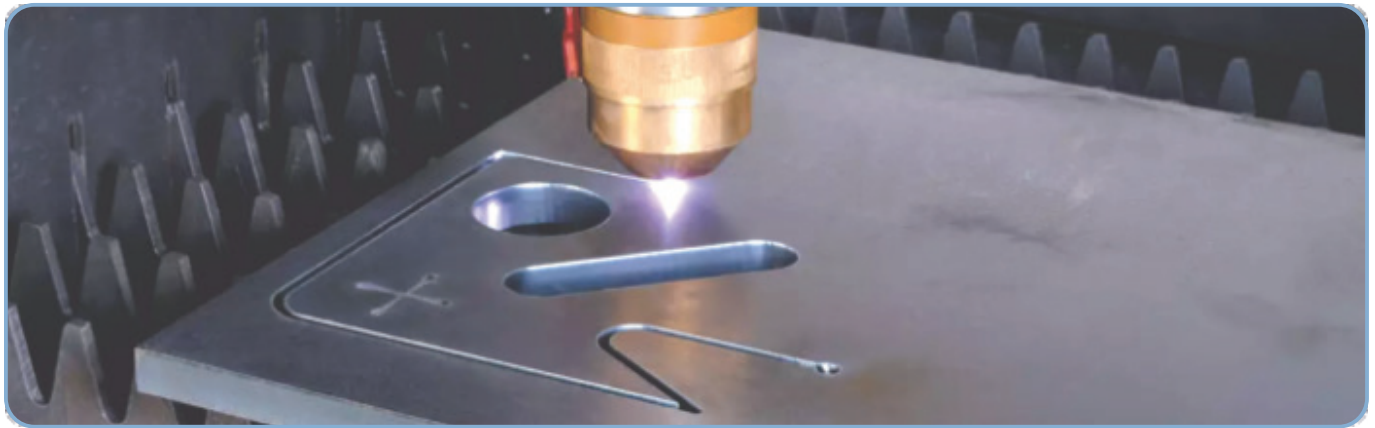



SAMKOR

BAUHANDEL

Adresse

Samkor Gmbh
4665 Oftringen
Tel : 0788501717